



THE DISPLAY CHOICE  
OF PROFESSIONALS™

[www.agneovo.com](http://www.agneovo.com)

ME-3201 LCD-Display

**Bedienungsanleitung**

# Inhalt

## SICHERHEITSHINWEISE

Entsorgung elektrischer und elektronischer Altgeräte (WEEE) .....	3
---	---

## VORSICHTSMASSNAHMEN

Hinweis .....	4
Wichtige Hinweise zur Aufstellung .....	4
Wichtige Hinweise zum Betrieb .....	5
Reinigung und Wartung .....	6
Hinweise zum LCD-Monitor .....	6

## KAPITEL 1: PRODUKTBESCHREIBUNG

1.1 Lieferumfang .....	7
1.2 Installation .....	8
1.2.1 Ständer installieren .....	8
1.2.2 Betrachtungswinkel und Höhe anpassen .....	9
1.2.3 Wandmontage .....	9
1.3 Übersicht .....	10
1.3.1 Frontansicht .....	10
1.3.2 Steuertasten .....	11
1.3.3 Rückansicht .....	13

## KAPITEL 2: ANSCHLIESSEN

2.1 Netzkabel anschließen .....	14
2.2 Signalkabel anschließen .....	14
2.3 Audiogeräte anschließen .....	15

## KAPITEL 3: BILDSCHIRMMENÜ

3.1 OSD-Menübaum .....	16
------------------------	----

## KAPITEL 4: LCD-MONITOR ANPASSEN

4.1 Farbeinstellungen .....	18
4.2 OSD-Einstellungen .....	19
4.3 Sonstige Einstellungen .....	20
4.4 Einstellungen zurücksetzen .....	21

## KAPITEL 5: ANHANG

5.1 Warnmeldungen .....	22
5.2 Fehlerbehebung .....	23

## KAPITEL 6: TECHNISCHE DATEN

6.1 Technische Daten des Monitors .....	24
6.2 Monitor-Abmessungen .....	25

# Sicherheitshinweise

## Entsorgung elektrischer und elektronischer Altgeräte (WEEE)

### Hinweise für Nutzer in privaten Haushalten in der Europäischen Union



Entsorgung von Altgeräten durch Nutzer in privaten Haushalten in der Europäischen Gemeinschaft.

Dieses Symbol am Produkt oder an seiner Verpackung zeigt an, dass dieses Produkt nicht mit dem Hausmüll entsorgt werden darf. Stattdessen liegt es in Ihrer Verantwortung, das Altgerät an eine spezielle Sammelstelle zum Recycling von elektrischen und elektronischen Altgeräten zu übergeben. Die getrennte Sammlung und das Recycling Ihrer Altgeräte zum Zeitpunkt der Entsorgung hilft bei der Schonung natürlicher Ressourcen und gewährleistet eine für menschliche Gesundheit und Umwelt unschädliche Methode der Wiederverwertung. Weitere Informationen darüber, wo Sie Ihr Altgerät zum Recycling entsorgen können, erfahren Sie bei Ihrer örtlichen Stadtverwaltung, Ihrem Entsorgungsbetrieb oder in dem Laden, in dem Sie das Produkt erworben haben.

Für private Haushalte in der Europäischen Union. Damit natürliche Ressourcen geschont werden und das Produkt auf eine Weise recycelt wird, die menschliche Gesundheit und Umwelt schützt, bitten wir Sie, Folgendes zu beachten:

- Die durchgestrichene Abfalltonne auf Rädern am Gerät oder an der Außenverpackung zeigt an, dass das Produkt die EU-Richtlinie zur Entsorgung elektrischer und elektronischer Altgeräte (WEEE) erfüllt
- Entsorgen Sie Altgeräte immer getrennt vom Hausmüll
- Batterien müssen zuvor entfernt und separat bei einem entsprechenden Sammelsystem entsorgt werden
- Sie sind dafür verantwortlich, personenbezogene Daten auf Altgeräten vor der Entsorgung zu löschen
- Private Haushalte können ihre Altgeräte kostenlos zurückgeben
- Weitere Informationen darüber, wo Sie Ihr Altgerät zum Recycling entsorgen können, erfahren Sie bei Ihrer örtlichen Stadtverwaltung, Ihrem Entsorgungsbetrieb oder in dem Laden, in dem Sie das Produkt erworben haben.

# Vorsichtsmaßnahmen

## Vorsichtsmaßnahmen



### In dieser Anleitung verwendete Symbole



Dieses Symbol weist auf mögliche Gefährdungen hin, die zu Verletzungen oder Beschädigungen des Gerätes führen können.



Dieses Symbol weist auf wichtige Betriebs- oder Wartungshinweise hin.

## Hinweis

- Lesen Sie diese Bedienungsanleitung aufmerksam durch, bevor Sie Ihren LCD-Monitor benutzen. Bewahren Sie die Anleitung auf, damit Sie später darin nachlesen können.
- Die in diese Bedienungsanleitung erwähnten technischen Daten und weitere Angaben dienen lediglich Referenzzwecken. Sämtliche Angaben können sich ohne Vorankündigung ändern. Aktualisierte Inhalte können Sie über unsere Internetseiten unter [www.agneovo.com](http://www.agneovo.com) herunterladen.
- Entfernen Sie zum Schutz Ihrer Rechte als Konsument keine Aufkleber vom LCD-Monitor. Andernfalls können sich negative Auswirkungen auf die Garantiezeit ergeben.

## Wichtige Hinweise zur Aufstellung



Stellen Sie den LCD-Monitor nicht in der Nähe von Wärmequellen wie Heizungen, Entlüftungsöffnungen und nicht im prallen Sonnenlicht auf.



Decken Sie keinerlei Belüftungsöffnungen im Gehäuse ab.



Stellen Sie Ihren LCD-Monitor auf einer stabilen Unterlage auf. Achten Sie darauf, dass der Monitor keinen Vibrationen oder Stößen ausgesetzt wird.



Wählen Sie einen gut belüfteten Ort zur Aufstellung Ihres LCD-Monitors.



Stellen Sie den LCD-Monitor nicht im Freien auf.



Meiden Sie bei der Aufstellung staubige und feuchte Orte.



Lassen Sie keine Flüssigkeiten auf oder in das Gerät gelangen, stecken Sie keinerlei Gegenstände durch die Belüftungsöffnungen in den LCD-Monitor. Andernfalls kann es zu Bränden, Stromschlägen und schweren Beschädigungen Ihres LCD-Monitors kommen.

# Vorsichtsmaßnahmen

## Wichtige Hinweise zum Betrieb



Nutzen Sie ausschließlich das mit dem LCD-Monitor gelieferte Netzkabel.



Die Steckdose sollte sich in unmittelbarer Nähe des LCD-Monitors befinden und jederzeit frei zugänglich sein.



Falls Sie Verlängerungskabel oder Steckdosenleisten zur Stromversorgung Ihres LCD-Monitors nutzen, achten Sie gut darauf, dass die Gesamtleistung sämtlicher angeschlossenen Geräte keinesfalls die zulässige Leistung der Steckdose überschreitet.



Stellen Sie nichts auf das Netzkabel. Stellen Sie Ihren LCD-Monitor nicht so auf, dass auf das Netzkabel getreten werden kann.



Falls Sie Ihren LCD-Monitor auf unbestimmte Zeit nicht nutzen sollten, ziehen Sie immer den Netzstecker aus der Steckdose.



Wenn Sie den Netzstecker ziehen, fassen Sie grundsätzlich den Stecker selbst. Ziehen Sie nicht am Kabel; andernfalls kann es zu Bränden oder Stromschlägen kommen.



Ziehen Sie den Netzstecker nicht mit feuchten oder gar nassen Händen; berühren Sie das Netzkabel möglichst nicht, wenn Sie feuchte Hände haben.



### Warnung:

Unter folgenden Bedingungen ziehen Sie sofort den Netzstecker aus der Steckdose und lassen das Gerät von einem Fachmann überprüfen und gegebenenfalls reparieren:

- Falls das Netzkabel beschädigt ist.
- Falls der LCD-Monitor fallen gelassen oder das Gehäuse beschädigt wurde.
- Falls Rauch aus dem LCD-Monitor austritt oder das Gerät einen ungewöhnlichen Geruch von sich gibt.



Von der Deckenmontage oder Montage an einer anderen horizontalen Fläche über dem Kopf wird abgeraten.



### Warnung:

Von der Anleitung abweichende Installationen können zu unvorhersehbaren Folgen führen, insbesondere zu Verletzungen und Sachschäden. Falls bereits eine Montage an der Decke oder an anderen horizontalen Flächen erfolgt sein sollte, setzen Sie sich unbedingt mit AG Neovo in Verbindung – mit einiger Sicherheit lässt sich eine befriedigende Lösung finden.



# Vorsichtsmaßnahmen

## Reinigung und Wartung



Versuchen Sie nicht, Ihren LCD-Monitor selbst zu reparieren, sondern überlassen Sie diese Arbeiten dem qualifizierten Kundendienst.

Beim Öffnen des Gehäuses und beim Entfernen von Abdeckungen können Sie sich gefährlichen Spannungen und anderen Risiken aussetzen.

## Hinweise zum LCD-Monitor

Damit die Leuchtkraft Ihres neuen Bildschirms möglichst lange erhalten bleibt, empfehlen wir Ihnen eine möglichst geringe Helligkeitseinstellung; dies tut auch Ihren Augen gut, wenn Sie in abgedunkelter Umgebung arbeiten.

Da die Leuchtmittel im LCD-Monitor im Laufe der Zeit altern, ist es völlig normal, dass die Helligkeit der Beleuchtung auf lange Sicht nachlässt.

Falls statische, unbewegte Bilder über längere Zeit angezeigt werden, kann sich ein solches Bild dauerhaft im LCD-Monitor festsetzen. Dieser Effekt ist als „eingebrenntes Bild“ bekannt.

Damit es nicht zu eingebrennten Bildern kommt, beherzigen Sie bitte die folgenden Hinweise:

- Nehmen Sie die nötigen Einstellungen vor, damit sich der LCD-Monitor nach einigen Minuten von selbst abschaltet, wenn Sie nicht damit arbeiten.
- Nutzen Sie einen Bildschirmschoner, der bewegte oder wechselnde Grafiken oder ein konstant weißes Bild anzeigt.
- Wechseln Sie Ihr Desktop-Hintergrundbild regelmäßig.
- Stellen Sie die Helligkeit Ihres LCD-Monitors möglichst gering ein.
- Schalten Sie den LCD-Monitor aus, wenn Sie es nicht benutzen.

Falls es dennoch zu eingebrennten Bildern gekommen ist:

- Schalten Sie den LCD-Monitor längere Zeit komplett ab. Längere Zeit bedeutet hier: Mehrere Stunden bis mehrere Tage.
- Stellen Sie einen Bildschirmschoner ein, lassen Sie diesen über längere Zeit laufen.
- Lassen Sie längere Zeit abwechselnd ein komplett weißes und schwarzes Bild anzeigen.

Ein LCD-Bildschirm besteht aus Millionen winziger Transistoren. Bei dieser riesigen Anzahl kann es vorkommen, dass einige wenige Transistoren nicht richtig funktionieren und dunkle oder helle Punkte verursachen. Dies ist ein Effekt, der die LCD-Technologie sehr häufig begleitet und nicht als Fehler angesehen werden sollte.

# KAPITEL 1: PRODUKTBESCHREIBUNG

## 1.1 Lieferumfang

Überzeugen Sie sich beim Auspacken, dass die folgenden Artikel im Lieferumfang enthalten sind. Falls etwas fehlen oder beschädigt sein sollte, wenden Sie sich bitte an Ihren Händler.

LCD-Display

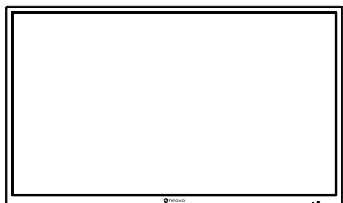

Basis

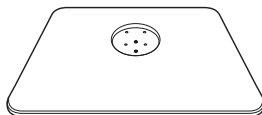

Ständer

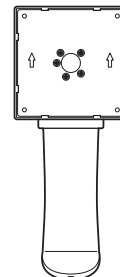

Schnellstartanleitung



HDMI-Kabel

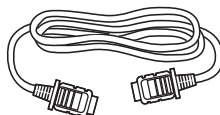

Netzkabel

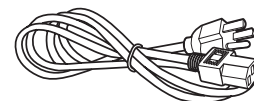

Netzteil

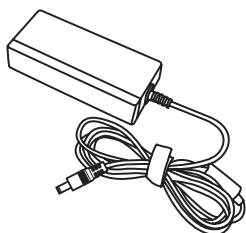

Schraubensets

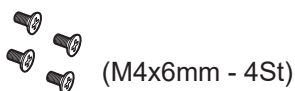

(M4x6mm - 4St)

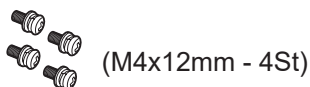

(M4x12mm - 4St)

### Hinweis:

- Verwenden Sie nur das mitgelieferte Netzkabel.
- Die obigen Abbildungen dienen lediglich der Veranschaulichung. Das tatsächliche Aussehen der Artikel kann etwas abweichen.

# PRODUKTBESCHREIBUNG

## 1.2 Installation

### 1.2.1 Ständer installieren

1. Legen Sie den LCD-Display mit der Bildschirmseite nach unten auf einen gepolsterten Untergrund.
2. Befestigen Sie die Basis am Ständer und befestigen Sie sie mit den Schrauben, um sie fest zu verbinden.
3. Befestigen Sie den Standfuß am LCD-Display und befestigen Sie ihn mit den Schrauben, um ihn fest zu verbinden.

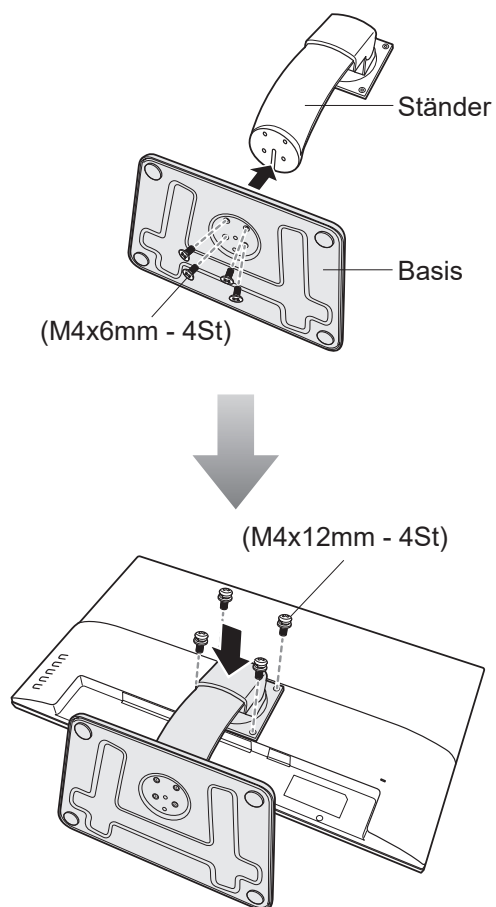



# PRODUKTBESCHREIBUNG

## 1.2.2 Neigung anpassen

Für eine komfortablere Betrachtung neigen Sie das LCD-Display in einem Winkel von  $-5^\circ$  bis  $15^\circ$ . Halten Sie den Ständer mit einer Hand und stellen Sie das LCD-Display mit der anderen auf den gewünschten Winkel ein.

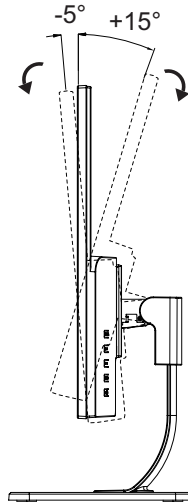

## 1.2.3 Wandmontage

Montieren Sie den LCD-Display anhand folgender Schritte an die Wand:

1. Nehmen Sie den Fuß ab.
2. LCD-Display an der Wand anbringen.

Verschrauben Sie die Bildschirmhalterung mit den VESA-Bohrungen an der Rückwand des LCD-Displays.

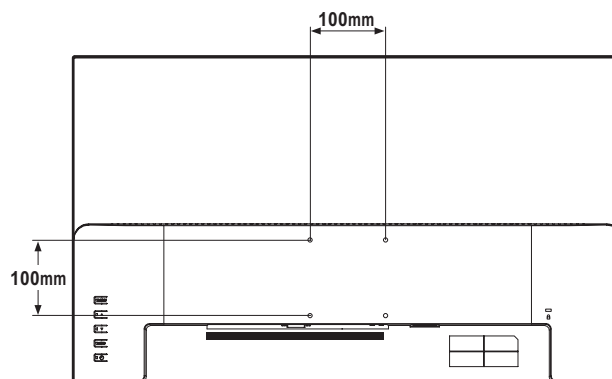

**Hinweis:** Sorgen Sie gewissenhaft dafür, dass sich der LCD-Display auch bei starken Erschütterungen (z. B. Erdbeben) nicht lösen und Verletzungen oder Sachschäden verursachen kann.

- Nutzen Sie ausschließlich den von AG Neovo empfohlenen Wandmontagesatz (100 x 100 mm). Alle AG-Neovo-Wandmontagesets stimmen mit dem VESA-Standard überein.
- Fixieren Sie den LCD-Display an einer Wand, die das Gewicht des Gerätes mitsamt Halterung mühelos tragen kann.
- Sie sollten den LCD-Display an der Wand montieren, ohne es nach unten zu neigen.

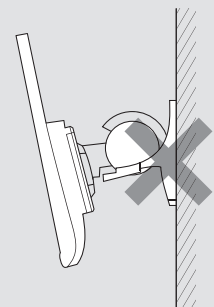

## 1.3 Übersicht

### 1.3.1 Frontansicht

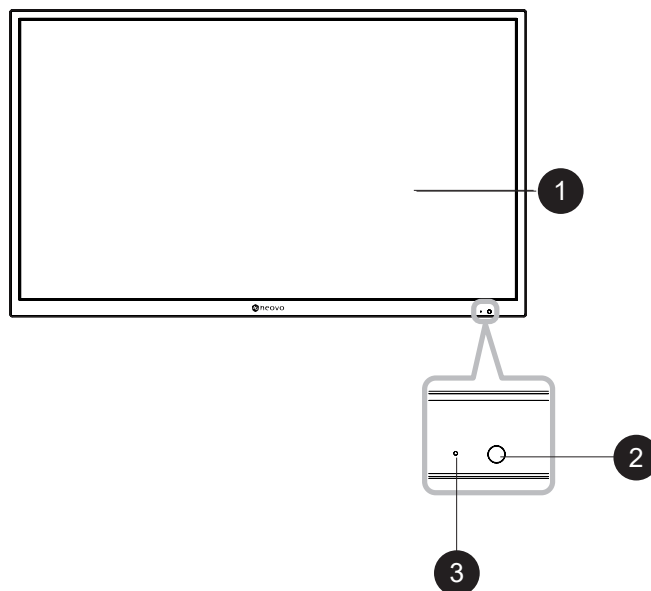

1

**Anzeigebildschirm**

2

**Fernbedienungssensor:**

Empfängt Befehlssignale von der Fernbedienung.

3

**Stromstatusanzeige: Zeigt den Betriebsstatus des Displays an:**

- Leuchtet Blau, wenn das Display eingeschaltet ist.
- Leuchtet blau blinkend, wenn sich das Display im Standby-Modus befindet.
- Leuchtet aus, wenn die Hauptstromversorgung des Displays ausgeschaltet wird.

# PRODUKTBESCHREIBUNG

## 1.3.2 Steuertasten

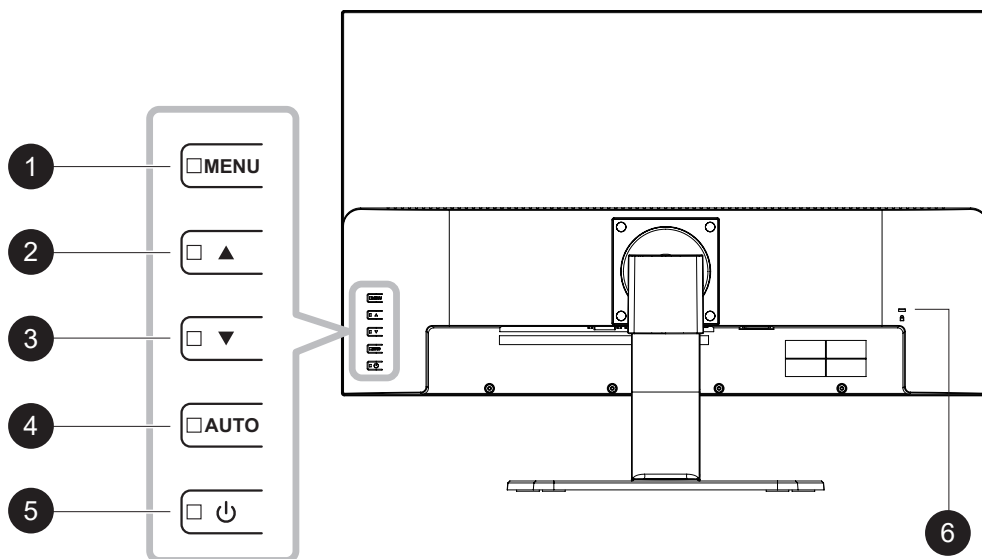

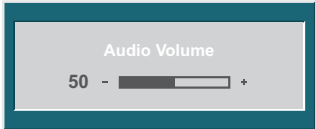
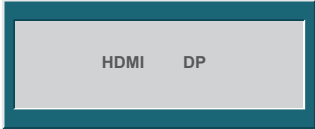
No.	Taste	Beschreibung
1	Menütaste (MENU)	<p><b>Bildschirmmenü (OSD)</b></p> <ul style="list-style-type: none"> <li>• Blendet das OSD-Menü ein.</li> </ul> <p><b>Bei eingeblendetem OSD-Menü</b></p> <ul style="list-style-type: none"> <li>• Bestätigt die Auswahl oder ruft ein Untermenü auf.</li> </ul>
2 3	Links- / Rechtstaste (▲/▼)	<p><b>Lautstärkeregler</b></p> <ul style="list-style-type: none"> <li>• Rufen Sie mit der ▲-Taste den Lautstärkeregler auf.</li> </ul>  <p>Passen Sie die Lautstärke dann mit ▲/▼ nach Wunsch an.</p> <p><b>Hinweis:</b> Halten Sie während der Lautstärkeregelung oder Menükonfiguration zum kontinuierlichen Ändern der Werte die Taste ▲/ ▼ gedrückt.</p> <p><b>Eingangswahlregler</b></p> <ul style="list-style-type: none"> <li>• Rufen Sie mit der ▲-Taste den Eingangswahlregler auf.</li> </ul>  <p>Drücken Sie dann zum Umschalten der Eingangsquelle die Taste ▲/▼ und drücken Sie zum Bestätigen <b>MENU</b>.</p> <p><b>Bei eingeblendetem OSD-Menü</b></p> <ul style="list-style-type: none"> <li>• Zum Blättern durch die Menüoptionen.</li> <li>• Zur Auswahl einer Option und zur Anpassung der Einstellungen.</li> </ul>

# PRODUKTBESCHREIBUNG

No.	Taste	Beschreibung
4	Auto-Taste ( <b>AUTO</b> )	<b>Bei eingeblendetem OSD-Menü</b> <ul style="list-style-type: none"><li>• Verlässt Untermenüs, blendet das OSD-Menü aus.</li></ul> <b>Während der Lautstärkeregelung</b> <ul style="list-style-type: none"><li>• Zum Ausblenden des Lautstärkereglers.</li></ul>
5	Ein-/Austaste ( <b>⏻</b> )	<b>Ein-/Ausschalten</b> <ul style="list-style-type: none"><li>• Zum Einschalten des Monitors einmal drücken.</li><li>• Zum Abschalten des Monitors noch einmal drücken.</li></ul>
6	<b>Kensington-Sicherheitsschlitz:</b> Wird zur Sicherheit und Diebstahlprävention verwendet.	

# PRODUKTBESCHREIBUNG

## 1.3.3 Rückansicht

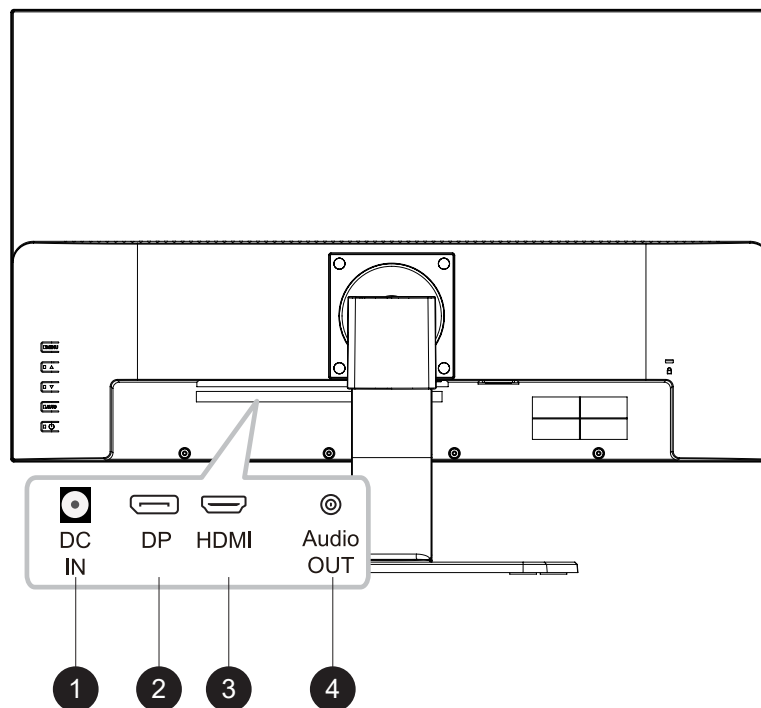

1

### DC-Eingang

Zum Verbinden mit dem mitgelieferten Netzteil.

2

### DP (DisplayPort)

Zum Verbinden eines DisplayPort-Signaleingangs.

3

### HDMI

Zum Verbinden eines HDMI-Signaleingangs.

4

### Audioausgang

Schließen Sie ein Audiogerät an (3,5-mm-Stereo-Audioanschluss).

# KAPITEL 2: ANSCHLIESSEN



## ACHTUNG:

Achten Sie darauf, dass Ihr LCD-Monitor komplett vom Stromnetz getrennt ist, bevor Sie Anschlüsse herstellen oder trennen. Beim Anschließen von Kabeln bei eingeschaltetem Gerät besteht die Gefahr von Stromschlägen und Verletzungen.

## 2.1 Netzkabel anschließen

1. Verbinden Sie das Netzkabel mit dem Netzteil.
2. Verbinden Sie das Netzteil mit dem Gleichstromanschluss auf der Rückseite des LCD-Monitors.
3. Stecken Sie den Netzstecker in eine passende Steckdose.

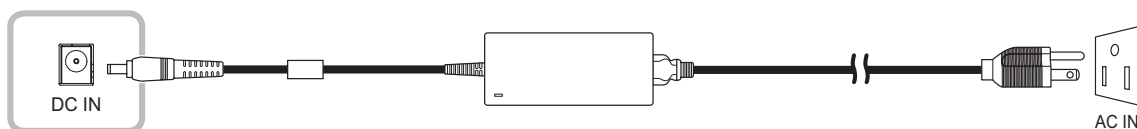

## ACHTUNG:

Beim Ziehen des Netzsteckers fassen Sie grundsätzlich den Stecker selbst. Ziehen Sie nie am Kabel.

## 2.2 Signalkabel anschließen

Eingangssignalquellen können mit einem der folgenden Kabel angeschlossen werden:

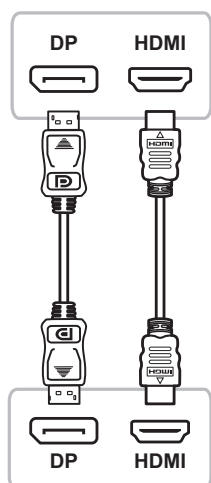

- **DisplayPort**

Verbinden Sie ein Ende eines DisplayPort-Kabels mit dem DisplayPort-Anschluss des LCD-Monitors und das andere Ende mit dem DisplayPort-Anschluss des Computers.

- **HDMI**

Verbinden Sie ein Ende eines HDMI-Kabels mit dem HDMI-Anschluss des LCD-Monitors und das andere Ende mit dem HDMI-Anschluss des Computers.

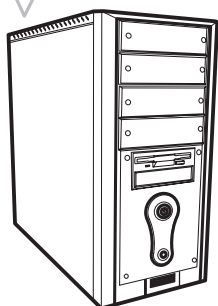

# ANSCHLIESSEN

## 2.3 Audiogeräte anschließen

- **Audioausgang**

Verbinden Sie ein Audiogerät mit dem Audioausgang des LCD-Monitors.

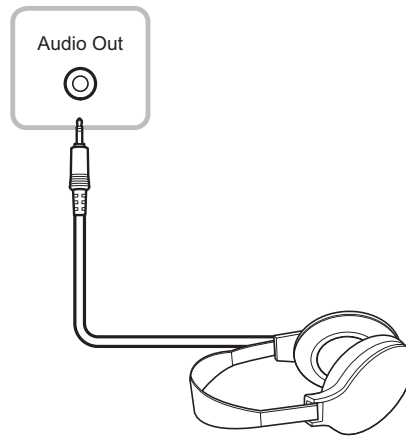

# KAPITEL 3: BILDSCHIRMMENÜ

## 3.1 OSD-Menübaum

Hauptmenü	Untermenü		Referenz
Farbe	Kontrast	0 bis 100	Siehe Seite 18.
	Helligkeit	0 bis 100	
	Farbtemperatur	9300	
		6500	
		5500	
		Benutzer	
	OSD	Sprache	
Français			
Deutsch			
Italiano			
Русский			
Spanisch			
Portugiesisch			
日本語			
繁體中文			
简体中文			
Polski			
H. OSD-Position		0 bis 100	
V. OSD-Position		0 bis 100	
OSD-Anzeigezeit		5 bis 100	
Transparenz		0 bis 100	



# BILDSCHIRMMENÜ

## 3.1 OSD-Menübaum

Hauptmenü	Untermenü		Referenz
Sonstiges	Modus	PC	Siehe Seite 20, 21.
		Lebendig	
		Text	
	Audiolautstärke	0 bis 100	
	Signalquelle	Auto	
		HDMI	
		DP	
	Bildformat	16:9	
		Auto	
		4:3	
	DCR	Ein	
		Aus	
	Anti-Blaulicht	0 bis 100	
	Übersteuerung	Ein	
		Aus	
Anti-Burn-In	Aktivieren		
	Intervall (Stunden)		
Zurücksetzen	Zurücksetzen		Siehe Seite 21.

**Hinweis:** Einige Menüelemente können nur bei bestimmten Eingangssignalen genutzt werden. Nicht auswählbare Menüelemente werden grau dargestellt.

# KAPITEL 4: LCD-MONITOR ANPASSEN

## 4.1 Farbeinstellungen

1. Rufen Sie mit der MENU-Taste das OSD-Fenster auf.
2. Wählen Sie mit der Taste ▲ oder ▼ die Option  und drücken Sie zum Aufrufen des Farbe-Menüs MENU.

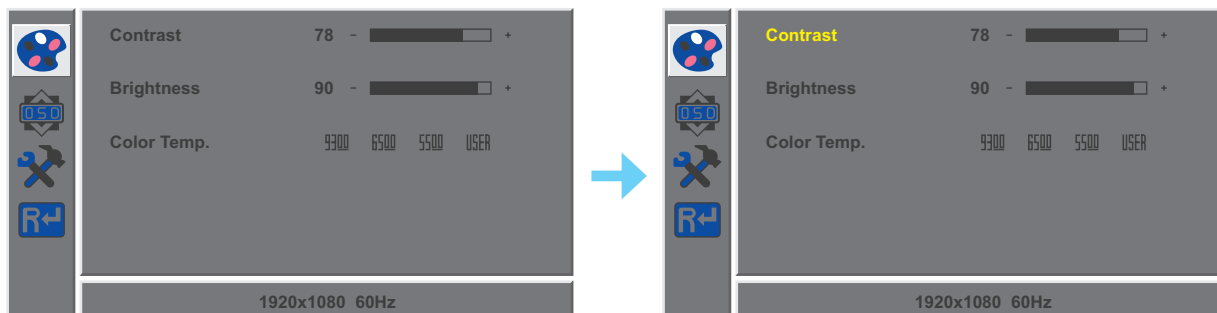

3. Wählen Sie mit der Taste ▲ oder ▼ eine Option und drücken Sie zum Aufrufen des Untermenüs MENU.

Element	Funktion	Bedienung	Bereich
Kontrast	Zum Anpassen des Kontrastes zwischen hellen und dunklen Bildelementen.	Passen Sie den Wert mit der Taste ▲ oder ▼ nach Wunsch an.	0 – 100
Helligkeit	Zum Anpassen der Helligkeit (Leuchtkraft) des Bildes.		
Farbtemperatur (Farbtemperatur)	Hier finden Sie unterschiedliche Einstellungen zur Farbanpassung.	Wählen Sie die gewünschte Einstellung mit den Tasten ▲ / ▼.	9300 6500 5500 Benutzer
<p>Die Farbtemperatur können Sie auf folgende Werte einstellen:</p> <ul style="list-style-type: none"> <li>• <b>9300</b> – Bei dieser Farbtemperatur erreichen Sie eine leicht bläuliche, kühlere Darstellung.</li> <li>• <b>6500</b> – Eine Standard-Farbtemperatur zum allgemeinen Einsatz unter normalen Umgebungslichtbedingungen.</li> <li>• <b>5500</b> – Diese Farbtemperatur sorgt für ein leicht rötliches, wärmeres Bild.</li> <li>• <b>Benutzer</b> – Ermöglicht Nutzern die Einstellung der Werte für Rot, Grün und Blau nach ihrem persönlichen Geschmack festlegen. <ul style="list-style-type: none"> <li>a. Wählen Sie <b>BENUTZER</b> und drücken Sie <b>MENU</b>.</li> <li>b. Wählen Sie mit ▲ oder ▼ die Farbe, die Sie anpassen möchten. Drücken Sie dann zum Aufrufen des Untermenüs <b>MENU</b>.</li> <li>c. Passen Sie mit ▲ oder ▼ den Wert (0 – 255) an.</li> </ul> </li> </ul> <p><b>Hinweis:</b> Mit der <b>Rücksetzen</b>-Funktion setzen Sie die Farbeinstellungen wieder auf die Werksvorgaben zurück.</p>			

# LCD-MONITOR ANPASSEN

## 4.2 OSD-Einstellungen

1. Rufen Sie mit der MENU-Taste das OSD-Fenster auf.
2. Wählen Sie mit der Taste ▲ oder ▼ die Option  und drücken Sie zum Aufrufen des OSD-Menüs MENU.

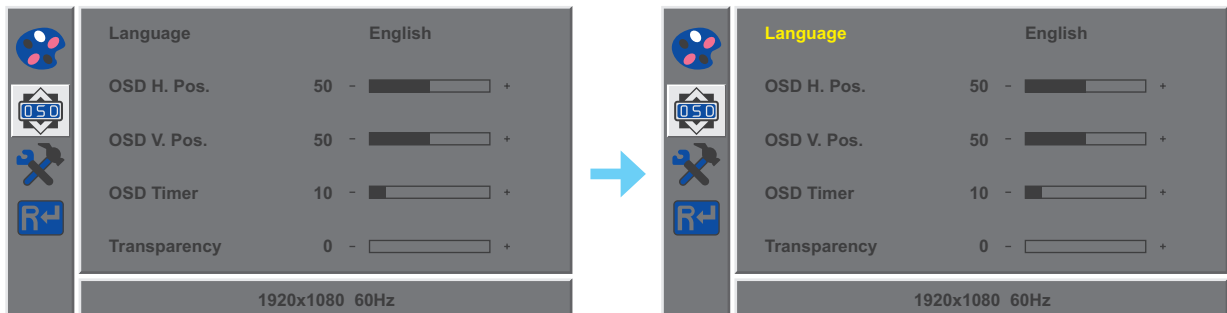

3. Wählen Sie mit der Taste ▲ oder ▼ eine Option und drücken Sie zum Aufrufen des Untermenüs MENU.

Element	Funktion	Bedienung	Bereich
Sprache	Zur Auswahl der für Bildschirmmenüs verwendeten Sprache.	Wählen Sie die gewünschte Einstellung mit den Tasten ▲ / ▼.	Deutsch Français Deutsch Italiano Русский Spanisch Portugiesisch 日本語 繁體中文 简体中文 Polski
H. OSD-Position (Horizontalposition)	Verschiebt das OSD-Menü nach links oder rechts.	Passen Sie den Wert mit der Taste ▲ oder ▼ nach Wunsch an.	0 – 100
V. OSD-Position (Vertikalposition)	Verschiebt das OSD-Menü nach oben oder unten.		0 – 100
OSD-Anzeigezeit	Legt fest, wie lange (in Sekunden) das OSD-Menü angezeigt wird. Nach Ablauf der Zeit wird das OSD-Menü automatisch ausgeblendet.		5 – 60
Transparenz	Legt die Transparenz (Durchsichtigkeit) des OSD-Menüs fest.		0 – 100

# LCD-MONITOR ANPASSEN

## 4.3 Sonstige Einstellungen

1. Rufen Sie mit der MENU-Taste das OSD-Fenster auf.
2. Wählen Sie mit der Taste ▲ oder ▼ die Option  und drücken Sie zum Aufrufen des Sonstiges-Menüs MENU.

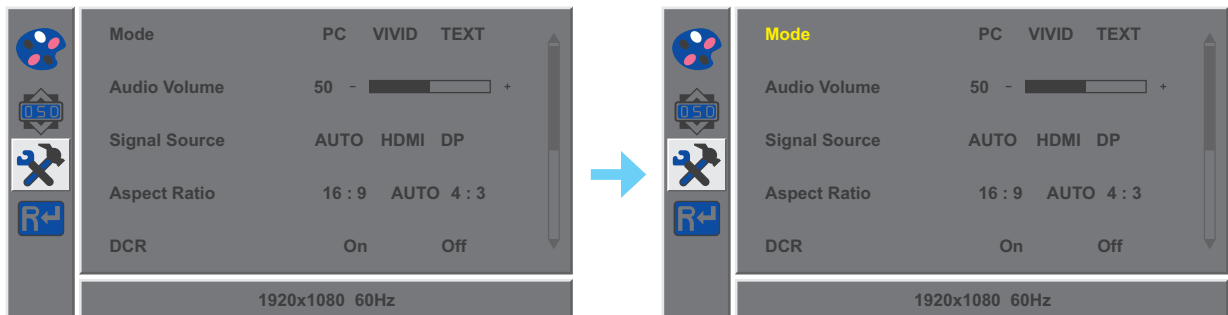

3. Wählen Sie mit der Taste ▲ oder ▼ eine Option und drücken Sie zum Aufrufen des Untermenüs MENU.

Element	Funktion	Bedienung	Bereich
Modus	Wählt den Anzeigemodus.	Wählen Sie die gewünschte Einstellung mit den Tasten ▲ / ▼.	PC Lebendig Text
Audiolautstärke	Regelt die Lautstärke der integrierten Lautsprecher.	Passen Sie den Wert mit der Taste ▲ oder ▼ nach Wunsch an.	0 – 100
Signalquelle	Zum Umschalten der Quelle.	Wählen Sie die gewünschte Einstellung mit den Tasten ▲ / ▼.	Auto HDMI DP
Bildformat	Zum Anpassen des Bildformates.		16:9 Auto 4:3
DCR	Passt den Bildkontrast automatisch entsprechend der Szene an.  <b>Hinweis:</b> Falls diese Funktion auf <b>Ein</b> gesetzt ist, wird, <b>Farbe &gt; Helligkeit/Kontrast ausgegraut</b> .		Ein Aus
Anti-Blaulicht	Aktiviert/deaktiviert die Blaulichtfilter-Funktion. Bei Aktivierung verringert sich die Menge des am Bildschirm angezeigten blauen Lichts, was Nutzern ein komfortables Betrachtungserlebnis durch Verringerung der Augenbeanspruchung bei langfristiger Benutzung ermöglicht.		0 – 100
Übersteuerung	Verbessert die Monitorreaktionszeit.		Ein Aus

# LCD-MONITOR ANPASSEN

Element	Funktion	Bedienung	Bereich
Anti-Burn-In	Aktivieren Aktivieren Sie die Anti-Burn-in-Funktion, um das Display vor eingebrennten Bildern oder Nachbildern zu schützen, wenn eine Zeit lang nicht benutzt wird.	Wählen Sie die gewünschte Einstellung mit den Tasten ▲ / ▼.	Ein Aus
	Intervall (Stunden) Wählt die Zeitspanne (in Stunden) bis zum Einsetzen der Anti-Burn-in™-Funktion fest.		4 5 6 8

## 4.4 Einstellungen zurücksetzen

1. Rufen Sie mit der MENU-Taste das OSD-Fenster auf.
2. Wählen Sie mit der Taste ▲ oder ▼ die Option  und drücken Sie zum Aufrufen des Zurücksetzen-Menüs MENU.

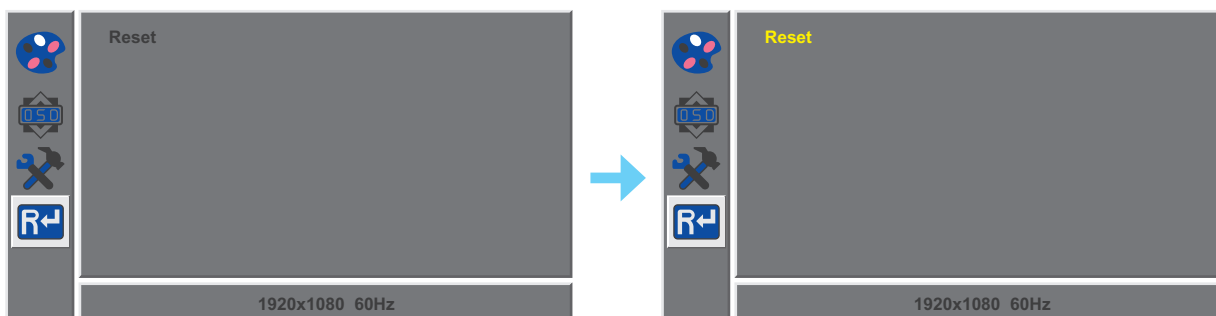

3. Drücken Sie zum Rücksetzen Ihres Gerätes auf die Standardeinstellungen die MENU-Taste.

# KAPITEL 5: ANHANG

## 5.1 Warnmeldungen

Prüfen Sie Folgendes, wenn diese Warnmeldungen erscheinen.

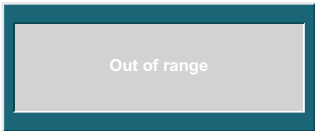
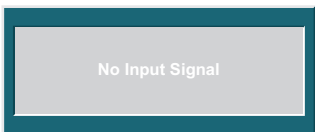
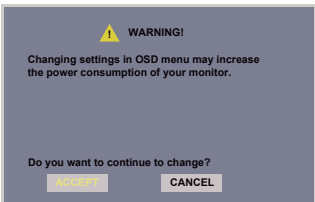
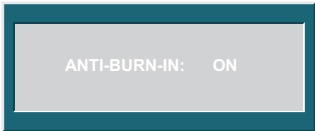
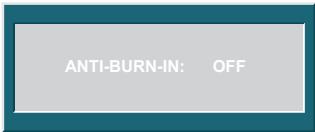
Warnmeldungen	Ursache	Lösung
	Auflösung oder Bildschirmaktualisierungsrate der Computer-Grafikkarte befinden sich außerhalb des zulässigen Bereiches.	√ Ändern Sie Auflösung oder Bildschirmaktualisierungsrate der Grafikkarte entsprechend.
	Der LCD-Monitor erkennt kein Eingangssignal.	<ul style="list-style-type: none"> <li>√ Prüfen Sie, ob die Quelle eingeschaltet ist.</li> <li>√ Vergewissern Sie sich, dass das Signalkabel richtig angeschlossen ist.</li> <li>√ Schauen Sie nach, ob die Anschlussstifte im Stecker verbogen oder gebrochen sind.</li> </ul>
	Diese Warnmeldung erscheint nur, wenn die Menüfunktionseinstellung das erste Mal geändert wird.	<ul style="list-style-type: none"> <li>√ Drücken Sie zum Fortsetzen der Einstellungsänderungen die Annehmen-Taste oder drücken Sie zum Deaktivieren der Einstellungsänderungen die Abbrechen-Taste.</li> </ul> <p><b>Hinweis:</b> Der Vorgang kann je nach Produktmodell variieren.</p>
	Die Anti-Burn-In-Funktion wurde vom Anwender aktiviert.	√ Deaktivieren Sie die Anti-Burn-In-Funktion. Siehe Seite 21.
	Die Anti-Burn-In-Funktion wurde vom Anwender deaktiviert.	√ Aktivieren Sie die Anti-Burn-In-Funktion. Siehe Seite 21.

## 5.2 Fehlerbehebung

Probleme	Mögliche Ursache und Lösung
Kein Bild. <ul style="list-style-type: none"> <li>• LED-Anzeige ist AUS.</li> </ul>	<ul style="list-style-type: none"> <li>• Prüfen Sie, ob der LCD-Monitor eingeschaltet ist.</li> <li>• Überzeugen Sie sich davon, dass das Netzkabel richtig an den Netzanschluss des Gerätes angeschlossen ist.</li> <li>• Prüfen Sie, ob der Netzstecker in der Steckdose sitzt und bis zum Anschlag eingesteckt wurde.</li> </ul>
<ul style="list-style-type: none"> <li>• LED-Anzeige blinkt blau.</li> </ul>	<ul style="list-style-type: none"> <li>• Prüfen Sie, ob der Computer eingeschaltet ist.</li> <li>• Der Computer befindet sich eventuell im Bereitschaftsmodus. Zum „Aufwecken“ bewegen Sie die Maus oder drücken die Strg-Taste.</li> </ul>
Im Bild sind rote, blaue, grüne oder weiße Punkte zu sehen.	<ul style="list-style-type: none"> <li>• Ein LCD-Bildschirm besteht aus Millionen winziger Transistoren. Bei dieser riesigen Anzahl kann es vorkommen, dass einige wenige Transistoren nicht richtig funktionieren und dunkle oder helle Punkte verursachen. Dies ist ein Effekt, der die LCD-Technologie sehr häufig begleitet und nicht als Fehler angesehen werden sollte.</li> </ul>
Kein Ton.	<ul style="list-style-type: none"> <li>• Schauen Sie nach, ob die Lautstärke auf 0 eingestellt ist.</li> <li>• Prüfen Sie, ob im Menü <b>Sonstiges</b> (🔧) die Einstellung <b>Audio Lautstärke</b> auf 0 gesetzt ist (siehe Seite 20).</li> </ul>
Kondenswasser bildet sich auf dem LCD-Monitor.	<ul style="list-style-type: none"> <li>• Dies kann vorkommen, wenn sich der LCD-Monitor erwärmt – zum Beispiel dann, wenn Sie es aus einem kälteren Raum in einen wesentlich wärmeren Raum bringen. Schalten Sie den LCD-Monitor erst dann wieder ein, wenn das Kondenswasser vollständig verschwunden ist.</li> </ul>
Leichte Nachbilder eines lange angezeigten Bildes sind auf dem Bildschirm zu sehen.	<ul style="list-style-type: none"> <li>• Schalten Sie den LCD-Monitor längere Zeit komplett ab.</li> <li>• Lassen Sie längere Zeit einen Bildschirmschoner oder abwechselnd komplett weiße und schwarze Bilder anzeigen.</li> <li>• Aktivieren Sie die Anti-Burn-in-Funktion, um das Display vor eingebrannten Bildern oder Nachbildern zu schützen, wenn eine Zeit lang nicht benutzt wird. (siehe Seite 21).</li> </ul>

# KAPITEL 6: TECHNISCHE DATEN

## 6.1 Technische Daten des Monitors

ME-3201		
Bildschirm	Bildschirmtyp	LED-hintergrundbeleuchtetes TFT-LCD (VA-Technologie)
	Bildschirmgröße	31,5"
	Maximale Auflösung	FHD 1920 x 1080
	Pixelabstand	0,364 mm
	Helligkeit	300 cd/m <sup>2</sup>
	Kontrastverhältnis	20.000.000:1 (DCR)
	Sichtwinkel (H/V)	178 °/178 °
	Anzeigefarbe	16,7M
	Reaktionszeit	5 ms
	Oberflächenbehandlung	Blendfreie Behandlung (Trübung 25%), 3H-Härtebeschichtung
Frequenz (H/V)	H. Freq.	30 bis 81 kHz
	V. Freq.	56 bis 75 Hz
Eingang	DisplayPort	x 1
	HDMI	x 1
	Audioausgang	Stereo Audio Jack (3,5 mm)
	Interne Lautsprecher	3 W x 2
Stromversorgung	Stromversorgung	Extern
	Leistungsbedarf	AC 100-240V, 50-60Hz
	Betriebsmodus	26 W (Betrieb)
	Bereitschaftsmodus	< 0,5 W
	Ausgeschalteter Modus	< 0,3 W
Betriebsbedingungen	Temperatur	5 bis 35 °C
	Luftfeuchte	20 bis 85 % (nicht kondensierend)
Transport-/ Lagerbedingungen	Temperatur	-20°C – 60°C
	Luftfeuchte	5 – 85 % (nicht kondensierend)
Montage	VESA FPMPMI	Ja (100 mm x 100 mm)
Ständer	Neigung	- 5° bis 15°
Sicherheit	Kensington-Sicherheitsschloss	Ja
Abmessungen	Produkt mit Basis (B x H x T)	728,8 x 540,3 x 236,7 mm (28,7 x 21,3 x 9,3 Zoll)
	Produkt ohne Basis (B x H x T)	728,8 x 433,1 x 57,4 mm (28,7 x 17,1 x 2,2 Zoll)
	Verpackung (B x H x T)	801,0 x 521,0 x 207,0 mm (31,5 x 20,5 x 8,1 Zoll)
Gewicht	Produkt mit Basis	8,7 kg (19,2 lb)
	Produkt ohne Basis	5,5 kg (12,1 lb)
	Verpackung	10,2 kg (22,5 lb)

**Hinweis:** Änderungen sämtlicher technischen Daten sind vorbehalten.



# TECHNISCHE DATEN

## 6.2 Monitor-Abmessungen

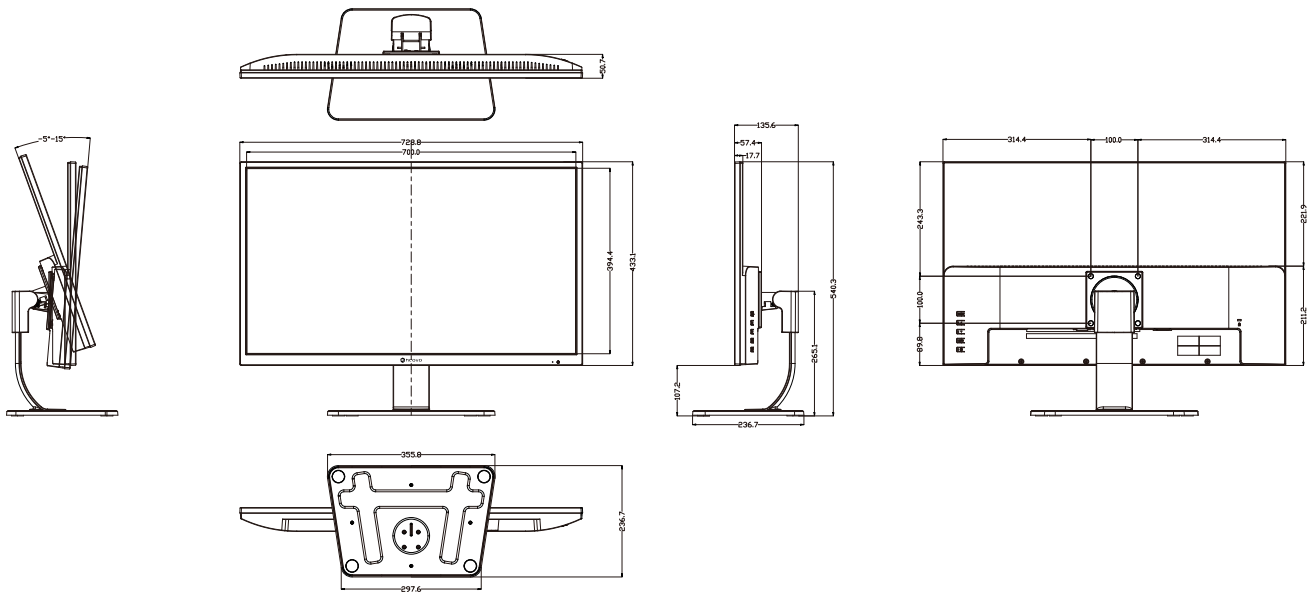

### AG Neovo

Company Address: 5F-1, No. 3-1, Park Street, Nangang District, Taipei, 11503, Taiwan.

Copyright © 2024 AG Neovo. All rights reserved.

ME-3201 Eprel registration number: 1943355

ME3210\_UM\_V010