



THE DISPLAY CHOICE
OF PROFESSIONALS™

Display LCD ME-3201

www.agneovo.com

Manual del usuario

TABLA DE CONTENIDO

INFORMACIÓN DE SEGURIDAD

Residuos de equipos eléctricos y electrónicos - WEEE	3
--	---

PRECAUCIONES

Aviso	4
Precauciones de instalación	4
Precauciones de uso	5
Limpieza y mantenimiento	6
Aviso para el monitor LCD	6

CAPÍTULO 1: DESCRIPCIÓN DEL PRODUCTO

1.1 Contenido del paquete	7
1.2 Instalación	8
1.2.1 Instalar el pedestal	8
1.2.2 Ajustar el ángulo de visualización y la altura	9
1.2.3 Instalación en la pared	9
1.3 Información general	10
1.3.1 Vista frontal	10
1.3.2 Botones de control	11
1.3.3 Vista posterior	13

CAPÍTULO 2: CONEXIONES

2.1 Conectar la alimentación de CA	14
2.2 Conectar señales de fuente de entrada	14
2.3 Conectar dispositivos de audio	15

CAPÍTULO 3: MENÚS EN PANTALLA

3.1 Árbol de menús OSD	16
------------------------------	----

CAPÍTULO 4: AJUSTAR EL MONITOR LCD

4.1 Configuración del color	18
4.2 Configuración del menú OSD	19
4.3 Otra configuración	20
4.4 Restablecer configuración	21

CAPÍTULO 5: APÉNDICE

5.1 Mensajes de advertencia	22
5.2 Solucionar problemas	23

CAPÍTULO 6: ESPECIFICACIONES

6.1 Especificaciones del monitor	24
6.2 Dimensiones del monitor	25

INFORMACIÓN DE SEGURIDAD

Residuos de equipos eléctricos y electrónicos - WEEE

Aviso a los usuarios propietarios de casas particulares de la Unión Europea



Eliminación de equipos de desecho por usuarios en hogares particulares de la Unión Europea.

Este símbolo en el producto o su embalaje indica que no se debe desechar con el resto de residuos domésticos. En su lugar, es responsabilidad suya deshacerse del equipo que desea desechar, entregándolo en un punto de recogida designado para el reciclaje de desechos de equipos eléctricos y electrónicos. La recogida y reciclaje por separado del equipo antiguo en el momento en el que se deshaga de él, ayudará a conservar los recursos naturales y a garantizar que se recicla de forma que proteja la salud humana y el medioambiente. Para obtener más información sobre dónde puede dejar sus equipos a desechar para reciclaje, por favor contacte con su ayuntamiento, su servicio de eliminación de desechos domésticos, o la tienda donde compró el producto.

Para hogares particulares de la Unión Europea. Para ayudar a conservar los recursos naturales y asegurarse de que el producto se recicla de forma que proteja la salud humana y el medioambiente, nos gustaría llamarle la atención a las siguientes indicaciones:

- El contenedor tachado en el dispositivo o su embalaje indica que el producto cumple con la Directiva Europea WEEE (Desechos de equipos eléctricos y electrónicos).
- Deseche siempre los dispositivos viejos por separado de la basura doméstica.
- Las pilas deben ser retiradas de antemano y desechadas por separado en el sistema de recolección adecuados.
- Usted es responsable con respecto a la eliminación de datos personales en los dispositivos viejos antes de eliminarlos.
- Los hogares particulares pueden entregar sus dispositivos antiguos gratis.
- Para obtener más información sobre dónde puede dejar sus equipos a desechar para reciclaje, por favor contacte con su ayuntamiento, su servicio de eliminación de desechos domésticos, o la tienda donde compró el producto.

PRECAUCIONES

PRECAUCIONES



Símbolos utilizados en este manual



Este icono indica la existencia de un riesgo potencial que podría provocar lesiones personales o daños al producto.



Este icono indica información de funcionamiento o de servicio técnico importante.

Aviso

- Lea este manual del usuario atentamente antes de utilizar el monitor LCD y guárdelo por si tuviera que consultarlo en otro momento.
- Las especificaciones del producto y otra información proporcionada en este manual del usuario solamente deben utilizarse como referencia. Toda la información está sujeta a cambios sin previo aviso. El contenido actualizado se puede descargar de nuestro sitio web en displays.agneovo.com.
- Para proteger sus derechos como consumidor, no quite ninguna pegatina del monitor LCD. Este hecho podría afectar a la resolución del período de garantía.

Precauciones de instalación



No coloque el monitor LCD cerca de fuentes de calor, como por ejemplo radiadores, aberturas de ventilación o a la luz directa del sol.



No tape ni bloquee los orificios de ventilación de la carcasa.



Coloque el monitor LCD en un área estable. No coloque el monitor LCD donde pueda sufrir vibraciones o impactos.



Coloque el monitor LCD en un área perfectamente ventilada.



No coloque el monitor LCD en el exterior.



No coloque el monitor LCD en un entorno con polvo o humedad.



No derrame líquido ni inserte objetos afilados en el monitor LCD a través de los orificios de ventilación. Si lo hace, se puede provocar un incendio accidental, descargas eléctricas o el monitor LCD puede resultar dañada.

PRECAUCIONES

Precauciones de uso



Utilice solamente el cable de alimentación proporcionado con el monitor LCD.



La toma de corriente debe estar instalada junto al monitor LCD y se debe tener acceso a ella sin ninguna dificultad.



Si utiliza un alargador con el monitor LCD, asegúrese de que el consumo de corriente total enchufado a la toma de corriente no supera el amperaje permitido.



No deje que nada descansa sobre el cable de alimentación. No coloque el monitor LCD donde el cable de alimentación se pueda pisar.



Si no va a utilizar el monitor LCD durante un prolongado período de tiempo, desenchufe el cable de alimentación de la toma de corriente eléctrica.



Para desconectar el cable de alimentación, agarre el cabezal del enchufe y tire de él. No tire del cable; si lo hace, se puede provocar un incendio o descargas eléctricas.



No desenchufe ni toque el cable de alimentación con las manos mojadas.



ADVERTENCIA:

Desenchufe el cable de alimentación de la toma de corriente y póngase en contacto con el personal de servicio técnico cualificado cuando se den las siguientes condiciones:



- El cable de alimentación está dañado.
- El monitor LCD se ha caído o la carcasa se ha dañado.
- El monitor LCD emite humo o un fuerte olor.



El montaje en el techo o en cualquier superficie horizontal elevada no es aconsejable.



ADVERTENCIA:

La instalación de las pantallas que no se realice conforme a las instrucciones puede dar lugar a consecuencias no deseadas, como por ejemplo daños o lesiones personales. Es muy recomendable, que los usuarios que ya hayan montado el monitor en el techo o en cualquier otra superficie horizontal elevada se pongan en contacto con AG Neovo para obtener consejos y soluciones que le ayudarán a disfrutar plenamente de dicha pantalla.

PRECAUCIONES

Limpieza y mantenimiento



No intente reparar el monitor LCD usted mismo. Deje esta tarea en manos del personal de servicio técnico.

Si abre o quita la carcasa puede quedar expuesto a voltajes peligrosos y a otros riesgos.

Aviso para el monitor LCD

Para mantener el rendimiento luminoso estable, es recomendable utilizar un valor bajo de brillo.

Debido al período de vida útil de la lámpara, es normal que la calidad del brillo del monitor LCD disminuya con el tiempo.

Cuando se muestran imágenes estáticas durante prolongados períodos de tiempo, se puede quedar una imagen permanente en el monitor LCD. Este fenómeno se conoce como retención o envejecimiento.

Para evitar la retención de imágenes, lleve a cabo cualquiera de los métodos siguientes:

- Establezca un período de tiempo para que el monitor LCD se apague después de unos minutos de inactividad.
- Utilice un protector de pantalla que tenga gráficos móviles o una imagen en blanco y negro.
- Cambie los fondos de escritorio con cierta frecuencia.
- Ajuste el monitor LCD con un bajo valor de brillo.
- Apague el monitor LCD cuando no utilice el sistema.

Cuando el monitor LCD muestre retención de imágenes:

- Apague el monitor LCD durante un prolongado período de tiempo. Podemos estar hablando de varias horas o varios días.
- Utilice un protector de pantalla y ejecútelo durante un prolongado período de tiempo.
- Utilice una imagen en blanco y negro y muéstrela durante un prolongado período de tiempo.

El interior del monitor LCD contiene millones de microtransistores. Es normal que unos pocos transistores resulten dañados y generen puntos. Se trata de una anomalía aceptable que no se considera una avería.

CAPÍTULO 1: DESCRIPCIÓN DEL PRODUCTO

1.1 Contenido del paquete

Cuando desempaque el producto, asegúrese de que todos los elementos siguientes están incluidos en la caja. Si alguno de ellos falta o está dañado, póngase en contacto con su distribuidor.

Pantalla LCD

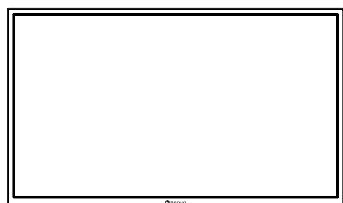

Base

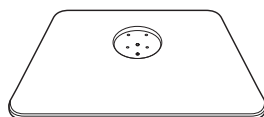

Pedestal

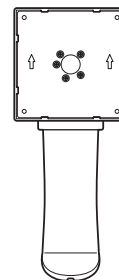

Guía de inicio rápido



Cable HDMI

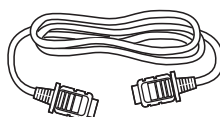

Cable de alimentación



Adaptador de alimentación

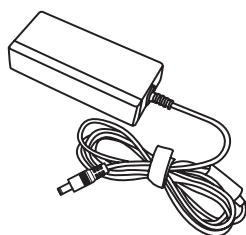

Juegos de tornillos

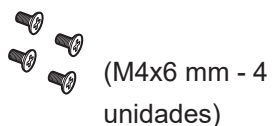

(M4x6 mm - 4 unidades)



(M4x12 mm - 4 unidades)

Nota:

- Utilice solamente el cable de alimentación suministrado.
- Las imágenes anteriores son solamente para referencia. Los artículos reales embalados pueden variar.

DESCRIPCIÓN DEL PRODUCTO

1.2 Instalación

1.2.1 Instalar el pedestal

1. Coloque la pantalla LCD con el lado de la pantalla hacia abajo sobre una superficie acolchada.
2. Acople la base al pedestal y fíjela con los tornillos para que ambas piezas queden firmemente unidas.
3. Acople el pedestal de la base a la pantalla LCD y fíjelo con los tornillos para que ambas piezas queden firmemente unidas.

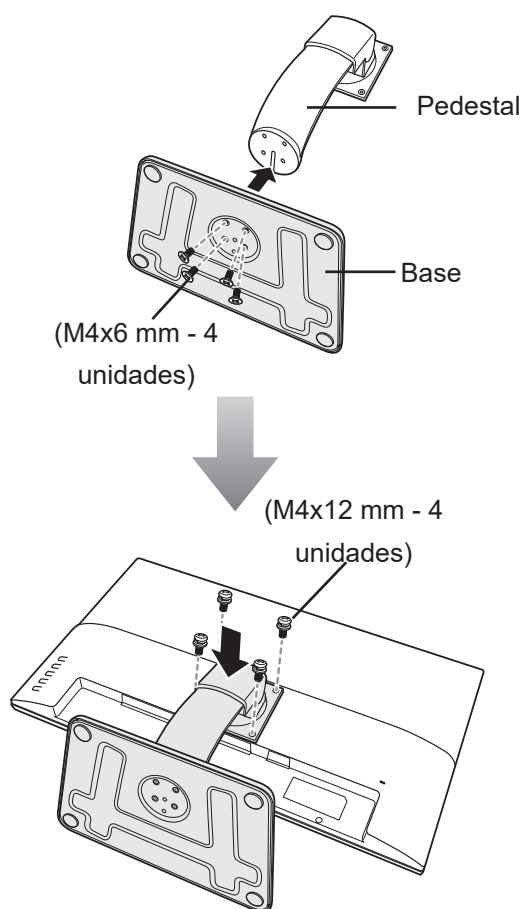

DESCRIPCIÓN DEL PRODUCTO

1.2.2 Ajustar la inclinación

Para ver la pantalla LCD cómodamente, inclínela el ángulo que desee entre -7° y 17° . Sujete el pedestal con una mano y utilice la otra para ajustar la pantalla LCD en el ángulo que desee.

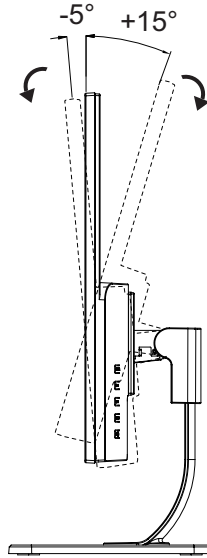

1.2.3 Instalación en la pared

Para instalar la pantalla LCD en la pared, realice estos pasos:

1. Retire el pedestal de la base.
2. Instale la pantalla LCD en la pared.

Atornille el soporte de montaje en los orificios VESA situados en la parte posterior de la pantalla LCD.

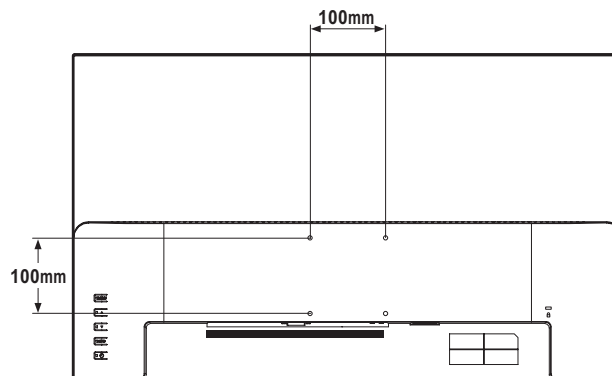

Nota: Tome las medidas que estime oportunas para evitar que el monitor LCD se caiga y reduzca el riesgo de daños personales y materiales en caso de que se produzcan terremotos u otras catástrofes.

- Utilice solamente el kit de instalación en pared de 100 x 100 mm recomendado por AG Neovo. Todos los kits de instalación en pared de AG Neovo cumplen la norma VESA.
- Asegure el monitor LCD en una pared sólida lo suficientemente resistente como para aguantar su peso.
- Es recomendable instalar el monitor LCD en la pared sin inclinarla hacia abajo.

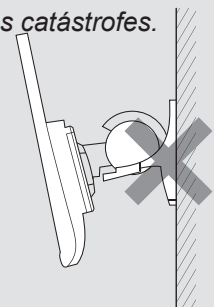

DESCRIPCIÓN DEL PRODUCTO

1.3 Información general

1.3.1 Vista frontal

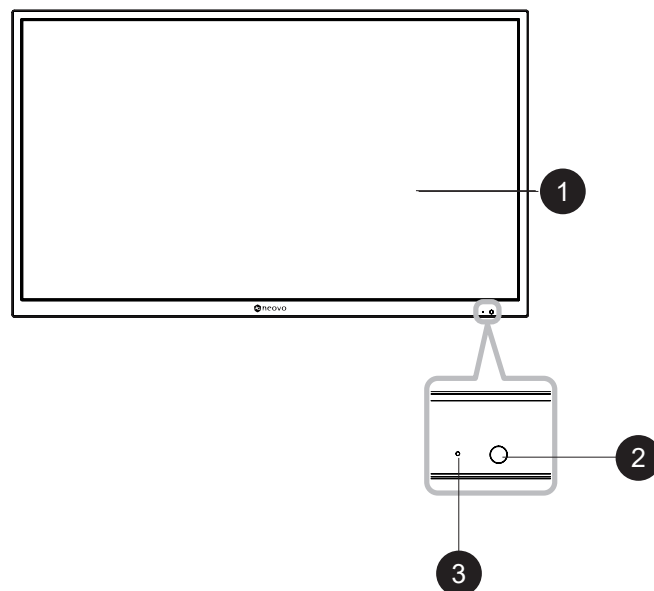

1

Pantalla de visualización

2

Sensor del mando a distancia:

Recibe las señales de órdenes del mando a distancia.

3

Indicador de estado de la alimentación: Indica el estado de funcionamiento de la pantalla:

- Se ilumina en azul cuando la pantalla está encendida.
- Se ilumina en azul piscando cuando la pantalla se encuentra en el modo de espera.
- Se apaga cuando la fuente de alimentación de la pantalla se desconecta.

DESCRIPCIÓN DEL PRODUCTO

1.3.2 Botones de control

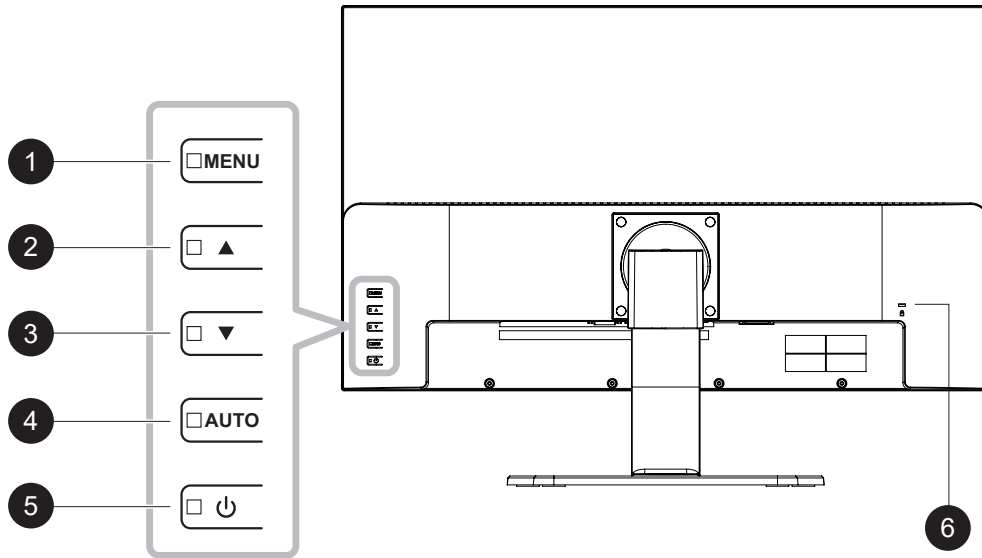

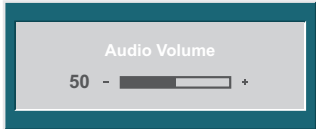
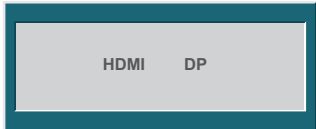
No.	Botón	Descripción
1	Botón Menú (MENÚ)	<p>Menú en pantalla (OSD)</p> <ul style="list-style-type: none"> Presione este botón para hacer aparecer el menú OSD. <p>Mientras el menú OSD está activo</p> <ul style="list-style-type: none"> Use este botón para confirmar la selección o entrar en un submenú.
2 3	Botón izquierdo y derecho (▲/▼)	<p>Barra de volumen</p> <ul style="list-style-type: none"> Presione el botón ▲ para abrir la barra de volumen.  <p>A continuación, presione el botón ▲/▼ para ajustar el nivel de volumen.</p> <p>Nota: Durante el ajuste del volumen o de una configuración de menú, presione el botón ▲/▼ sin soltarlo para cambiar los valores continuamente.</p> <p>Barra de selección de entrada</p> <ul style="list-style-type: none"> Presione el botón ▲ para abrir la barra Selección de entrada.  <p>A continuación, presione el botón ▲/▼ para cambiar la fuente de entrada y luego presione el botón MENÚ para confirmar.</p> <p>Mientras el menú OSD está activo</p> <ul style="list-style-type: none"> Utilice estos botones para recorrer las opciones de menú. Utilice estos botones para seleccionar una opción y ajustar la configuración.

DESCRIPCIÓN DEL PRODUCTO

No.	Botón	Descripción
4	Botón Auto (AUTO)	Mientras el menú OSD está activo <ul style="list-style-type: none">• Utilice este botón para cerrar el menú OSD o salir de un submenú. Durante el ajuste del volumen <ul style="list-style-type: none">• Utilice este botón para hacer desaparecer la barra de volumen.
5	Botón de alimentación (⏻)	ENCENDIDO y APAGADO <ul style="list-style-type: none">• Presione una vez el botón para ENCENDER el monitor.• Presione de nuevo el botón para APAGAR el monitor.
6	Ranura de seguridad Kensington: Se utiliza para seguridad y prevención de robos.	

DESCRIPCIÓN DEL PRODUCTO

1.3.3 Vista posterior

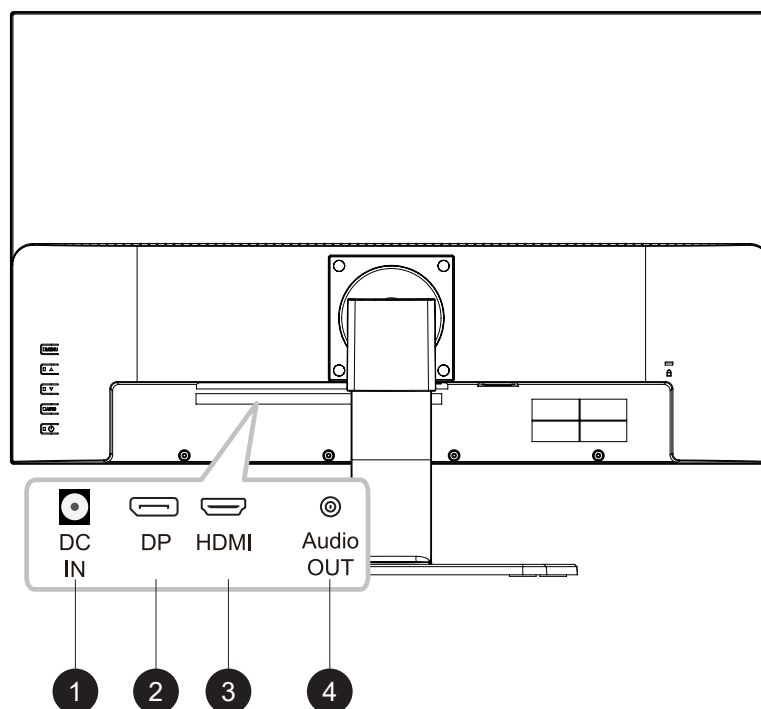

- 1 ENTRADA DE CC**
Permite realizar la conexión con el adaptador de alimentación suministrado.
- 2 DP (DisplayPort)**
permite conectar la entrada de señales DisplayPort.
- 3 HDMI**
Permite conectar la entrada de señales HDMI.
- 4 Salida de audio**
Permite conectar un dispositivo de audio (conector de audio estéreo de 3,5 mm).

CAPÍTULO 2: CONEXIONES



PRECAUCIÓN:

Asegúrese de que el monitor LCD no está conectado a la toma de corriente eléctrica antes de realizar las conexiones. Si conecta los cables mientras la alimentación está CONECTADA, se pueden provocar descargas eléctricas o lesiones personales.

2.1 Conectar la alimentación de CA

1. Conecte el cable de alimentación al adaptador de alimentación.
2. Conecte el adaptador de alimentación a la entrada de alimentación de CC situada en la parte posterior del monitor LCD.
3. Inserte el enchufe del cable de alimentación a una toma de corriente eléctrica o a una fuente de alimentación.

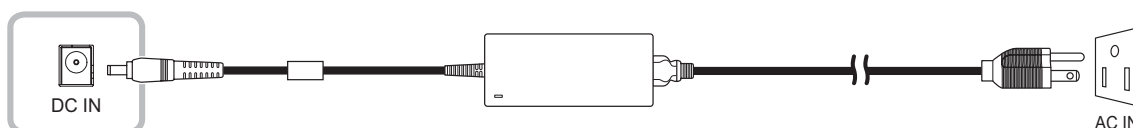

PRECAUCIÓN:

Cuando desenchufe el cable de alimentación, hágalo agarrando el cabezal del enchufe de dicho cable. Nunca tire del cable.

2.2 Conectar señales de fuente de entrada

Las señales de fuente de entrada se pueden conectar con cualquiera de los cables siguientes:

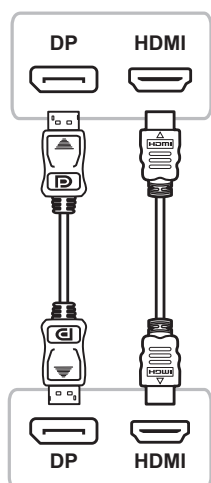

- **DisplayPort**

Inserte un extremo de un cable DisplayPort en el conector DisplayPort del monitor LCD y el otro extremo en el conector DisplayPort del equipo.

- **HDMI**

Inserte un extremo de un cable HDMI en el conector HDMI del monitor LCD y el otro extremo en el conector HDMI del equipo.

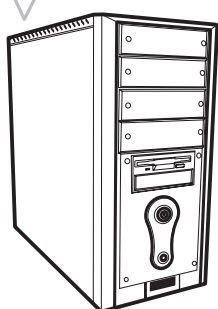

CONEXIONES

2.3 Conectar dispositivos de audio

- **Salida de audio**

Permite conectar un dispositivo de audio al conector de salida de audio del monitor LCD.

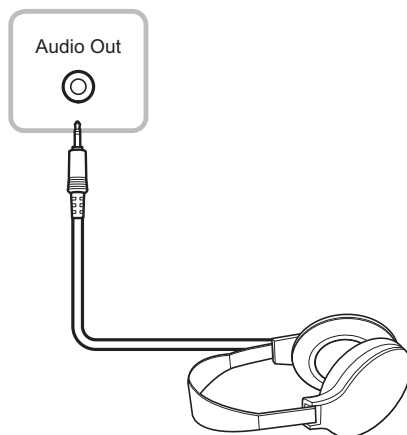

CAPÍTULO 3: MENÚS EN PANTALLA

3.1 Árbol de menús OSD

Menú principal	Submenú		Referencia
Color	Contraste	0-100	Consulte la página 18.
	Brillo	0-100	
	Temperatura de color	9300	
		6500	
		5500	
USUARIO			
Menú en pantalla	Idioma	Español	Consulte la página 19.
		Français	
		Deutsch	
		Italiano	
		Русский	
		Español	
		Portugués	
		日本語	
		繁體中文	
		简体中文	
		Polski	
	Pos. H. OSD	0-100	
	Pos. V. OSD	0-100	
	Temporiz. de OSD	5-100	
Transparencia	0-100		

MENÚS EN PANTALLA

3.1 Árbol de menús OSD

Menú principal	Submenú		Referencia
Otros	Modo	PC	Consulte la página 20, 21.
		INTENSA	
		TEXTO	
	Volumen de audio	0-100	
	Fuente de señal	AUTOMÁTICO	
		HDMI	
		DP	
	Relación de aspecto	16:9	
		AUTOMÁTICO	
		4:3	
	DCR	Activado	
		Desactivado	
	Antiluz azul	0-100	
	Sobrecarga	Activado	
		Desactivado	
ANTIQUEMADO	Activado		
	Intervalo (horas)		
Restablecer	Restablecer		Consulte la página 21.

Nota: la disponibilidad de algunos elementos de menú depende de la señal de la fuente de entrada. Si el menú no está disponible, se deshabilita y atenúa.

CAPÍTULO 4: AJUSTAR EL MONITOR LCD

4.1 Configuración del color

1. Presione el botón **MENÚ** para abrir la ventana OSD.
2. Presione el botón **▲** o **▼** para seleccionar  y presione el botón **MENÚ** para entrar en el menú Color.

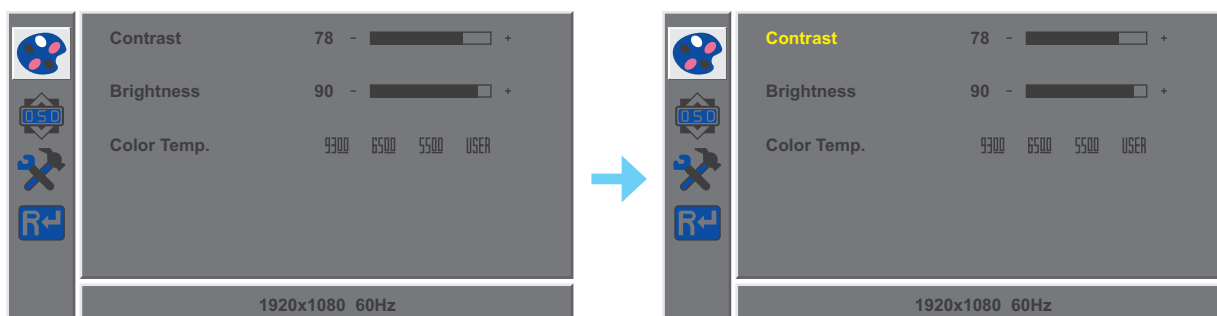

3. Presione el botón **▲** o **▼** para seleccionar una opción y el botón **MENÚ** para entrar en su submenú.

Elemento	Función	Uso	Valores
Contraste	Permite ajustar la diferencia entre el nivel de negro y el nivel de blanco.	Presione el botón ▲ o ▼ para ajustar el valor.	0 a 100
Brillo	Permite ajustar la luminancia de la imagen de la pantalla.		
Temperatura de color (Temperatura de color)	Proporciona varias configuraciones de ajuste del color.	Presione el botón ▲ o ▼ para seleccionar la configuración.	9300 6500 5500 USUARIO
<p>La temperatura de color se puede establecer en:</p> <ul style="list-style-type: none"> • 9300: aplica un matiz azulado para proporcionar colores más fríos. • 6500: temperatura de color normalmente utilizada con condiciones de iluminación normales. • 5500: aplica un matiz rojizo para proporcionar colores más cálidos. • USUARIO: esta opción permite a los usuarios establecer la temperatura de color ajustando la configuración de rojo, verde o azul conforme a las preferencias del usuario. <ul style="list-style-type: none"> a. Seleccione USUARIO y presione el botón MENÚ. b. Presione el botón ▲ o ▼ para seleccionar el color que desea ajustar. A continuación, presione el botón MENÚ para entrar en su submenú. c. Presione el botón ▲ o ▼ para ajustar el valor (0 ~ 255). <p>Nota: Active la opción Restablecer para recuperar la configuración predeterminada del color.</p>			

AJUSTAR EL MONITOR LCD

4.2 Configuración del menú OSD

1. Presione el botón **MENÚ** para abrir la ventana OSD.
2. Presione el botón **▲** o **▼** para seleccionar  y presione el botón **MENÚ** para entrar en el menú OSD.

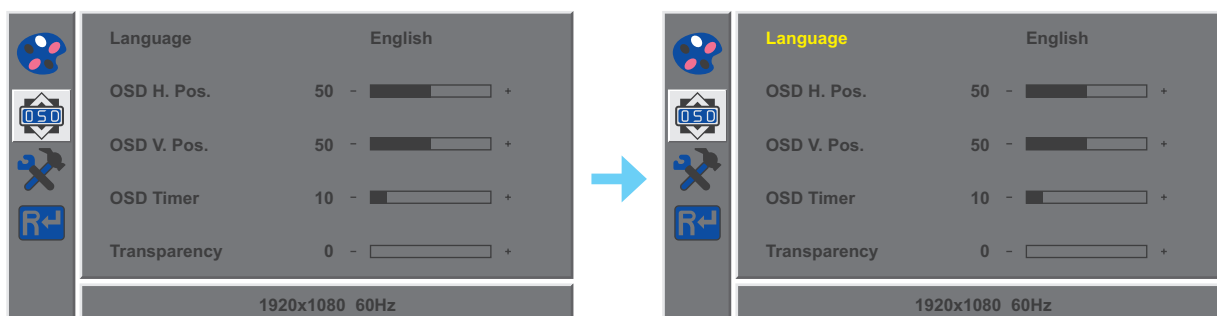

3. Presione el botón **▲** o **▼** para seleccionar una opción y el botón **MENÚ** para entrar en su submenú.

Elemento	Función	Uso	Valores
Idioma	Elija el idioma utilizado para los menús OSD.	Presione el botón ▲ o ▼ para seleccionar la configuración.	English Français Deutsch Italiano Русский Español Portugués 日本語 繁體中文 简体中文 Polski
Pos. H. OSD (posición horizontal)	Permite mover la ventana de menús OSD hacia la izquierda o hacia la derecha por la pantalla.	Presione el botón ▲ o ▼ para ajustar el valor.	0 a 100
Pos. V. OSD (posición vertical)	Permite mover la ventana de menús OSD hacia arriba o hacia abajo por la pantalla.		
Temporiz. de OSD	Permite establecer la duración de tiempo (en segundos) que la pantalla de menús OSD permanece visible. Cuando el tiempo termina, la pantalla de menús OSD desaparece automáticamente.		5 a 60
Transparencia	Permite ajustar el nivel de transparencia de la pantalla de menús OSD.		0 a 100

AJUSTAR EL MONITOR LCD

4.3 Otra configuración

1. Presione el botón MENÚ para abrir la ventana OSD.
2. Presione el botón ▲ o ▼ para seleccionar  y presione el botón MENÚ para entrar en el menú Otro.

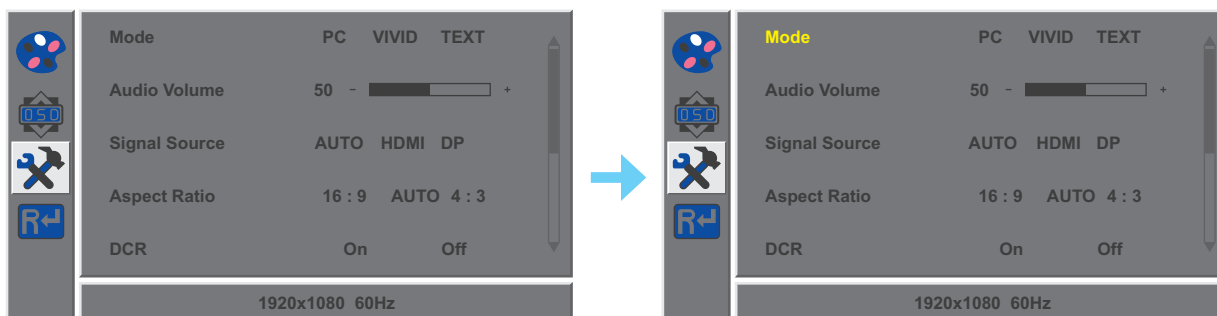

3. Presione el botón ▲ o ▼ para seleccionar una opción y el botón MENÚ para entrar en su submenú.

Elemento	Función	Uso	Valores
Modo	Permite seleccionar el modo de visualización.	Presione el botón ▲ o ▼ para seleccionar la configuración.	PC INTENSA TEXTO
Volumen de audio	Permite ajustar el nivel de volumen del altavoz integrado.	Presione el botón ▲ o ▼ para ajustar el valor.	0 a 100
Fuente de señal	Permite cambiar la fuente de entrada.	Presione el botón ▲ o ▼ para seleccionar la configuración.	AUTOMÁTICO HDMI DP
Relación de aspecto	Permite seleccionar la relación de aspecto de la imagen de la pantalla.		16:9 AUTOMÁTICO 4:3
DCR	Permite ajustar automáticamente el contraste de la imagen conforme a la escena. Nota: Si esta función está establecida en Activado , las opciones Color > Brillo/Contraste se atenúan.		Activado Desactivado
Antiluz azul	Permite habilitar y deshabilitar la función de filtro de luz azul. Cuando se habilita, reduce la cantidad de luz azul mostrada en la pantalla, lo que garantiza a los usuarios una experiencia de visualización cómoda al reducir la fatiga ocular después de largos períodos de uso.		De 0 a 100
Sobrecarga	Permite mejorar el tiempo de respuesta del monitor.		Activado Desactivado

AJUSTAR EL MONITOR LCD

Elemento	Función	Uso	Valores
ANTIQUEMADO	Activado Habilite la función Anti-Burn-In para proteger la pantalla de los síntomas de “quemado” o “imagen secundaria” cuando la pantalla no se ha utilizado durante un período de tiempo.	Presione el botón ▲ o ▼ para seleccionar la configuración.	Activado Desactivado
	Intervalo (horas) Permite seleccionar el tiempo del intervalo (horas) entre la activación de la función Antiquemado™.		4 5 6 8

4.4 Restablecer configuración

1. Presione el botón MENÚ para abrir la ventana OSD.
2. Presione el botón ▲ o ▼ para seleccionar  y presione el botón MENÚ para entrar en el menú Restablecer.

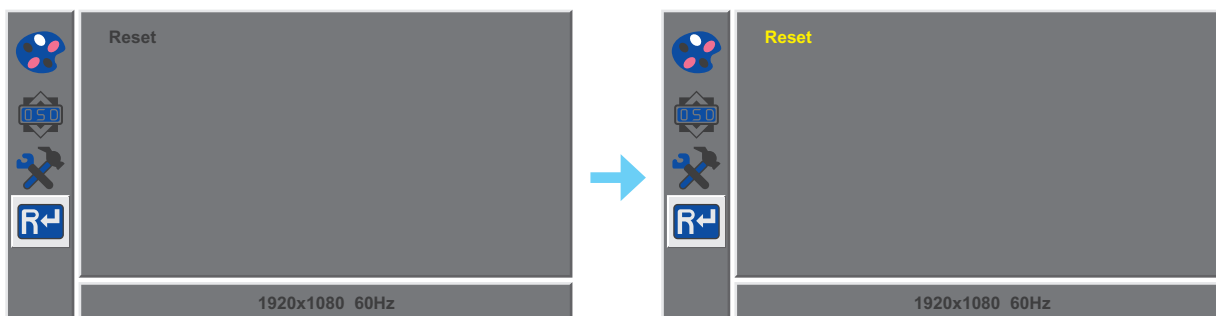



3. Presione el botón MENÚ para restaurar la configuración predeterminada del menú OSD del dispositivo.

CAPÍTULO 5: APÉNDICE

5.1 Mensajes de advertencia

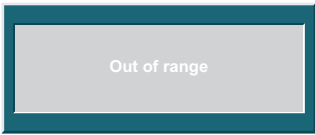
Cuando aparezca cualquiera de estos mensajes de advertencia, compruebe los siguientes elementos.

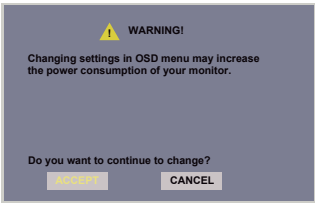
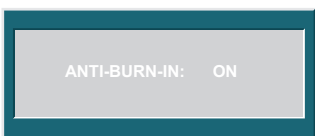
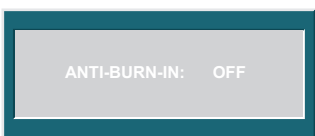
Mensajes de advertencia	Causa	Solución
	La resolución de la tasa de actualización de la tarjeta de gráficos del equipo está establecida en un valor demasiado alto.	√ Cambie la resolución o la tasa de actualización de la tarjeta de gráficos.
	El monitor LCD no puede detectar la señal de fuente de entrada.	<ul style="list-style-type: none"> √ Compruebe si la fuente de entrada está encendida. √ Compruebe si el cable de señal está correctamente conectado. √ Compruebe si alguno de los contactos del conector del cable está doblado o roto.
	Este cuadro de mensaje de advertencia solo se mostrará cuando se cambie la configuración de la función del menú por primera vez.	<ul style="list-style-type: none"> √ Presione el botón ACEPTAR para continuar con los cambios de configuración o presione el botón CANCELAR para deshabilitar los cambios de configuración. <p>Nota: El funcionamiento puede variar según los diferentes modelos de producto.</p>
	El usuario ha habilitado la función Anti-Burn-In.	√ Deshabilite la función Antiquemado. Consulte la página 21.
	El usuario ha deshabilitado la función Anti-Burn-In.	√ Para habilitar la función Antiquemado. Consulte la página 21.

APÉNDICE

5.2 Solucionar problemas

Problemas	Posible causa y solución
No hay imagen. <ul style="list-style-type: none">Indicador LED APAGADO.	<ul style="list-style-type: none">Compruebe si el monitor LCD está encendido.Compruebe si el cable de alimentación está correctamente conectado al monitor LCD.Compruebe si el cable de alimentación está enchufado a la toma de corriente eléctrica.
<ul style="list-style-type: none">El indicador LED parpadea en azul.	<ul style="list-style-type: none">Compruebe si el equipo está encendido.Compruebe si el equipo está en el modo de espera; mueva el ratón o presione cualquier tecla para reactivar el equipo.
Aparecen puntos rojos, azules, verdes o blancos en la pantalla.	<ul style="list-style-type: none">El interior del monitor LCD contiene millones de microtransistores. Es normal que unos pocos transistores resulten dañados y generen puntos. Se trata de una anomalía aceptable que no se considera una avería.
No hay salida de audio.	<ul style="list-style-type: none">Compruebe si el volumen está establecido en 0.En el menú Otro (🔧), compruebe si la opción Volumen de audio está establecida en 0 (consulte la página 20).
Se ha formado rocío en el monitor LCD.	<ul style="list-style-type: none">Este hecho normalmente se produce cuando el monitor LCD pasa de una sala con temperatura muy baja a una sala con temperatura elevada. No encienda el monitor LCD. Espere hasta que el rocío desaparezca.
Aparecen sombras tenues en la pantalla causadas por imágenes estáticas.	<ul style="list-style-type: none">Apague el monitor LCD durante un prolongado período de tiempo.Utilice un protector de pantalla o una imagen en blanco y negro y muéstrela durante un prolongado período de tiempo.Habilite la función Anti-Burn-In para proteger la pantalla de los síntomas de “quemado” o “imagen secundaria” cuando la pantalla no se ha utilizado durante un período de tiempo. (Consulte la página 21).

CAPÍTULO 6: ESPECIFICACIONES

6.1 Especificaciones del monitor

ME-3201		
Panel	Tipo de panel	LCD TFT con retroiluminación de LED (tecnología VA)
	Tamaño del panel	31,5"
	Resolución máxima	1920 x 1080 FHD
	Densidad de píxel	0,365 mm
	Brillo	300 cd/m ²
	Relación de contraste	20.000.000:1 (DCR)
	Ángulo de visión (H/V)	178°/178°
	Color de visualización	16,7M
	Tiempo de respuesta	5 ms
	Tratamiento de la superficie	Tratamiento antirreflejo (Vaho 25%), Recubrimiento duro 3H
Frecuencia (H/V)	Frec. H	30 kHz-81 kHz
	Frec. V	56 Hz-75 Hz
Entrada	DisplayPort	x 1
	HDMI	x 1
	Salida de audio	Stereo Audio Jack (3,5 mm)
	Altavoces internos	3 W x 2
Power	Fuente de alimentación	Externa
	Requisitos de alimentación	AC 100-240V, 50-60Hz
	Modo encendido	26W (encendido)
	Modo de espera	< 0,5 W
	Modo Apagado	< 0,3 W
Condiciones de funcionamiento	Temperatura	5 °C-35 °C (41 °F-95 °F)
	Humedad	20 %-85 % (sin condensación)
Condiciones de transporte y almacenamiento	Temperatura	-20 °C-60 °C (-4 °F-140 °F)
	Humedad	5 %-85 % (sin condensación)
Montaje	VESA FPMPMI	Sí (100 x 100 mm)
Pedestal	Inclinación	-5° ~ 15°
Seguridad	Kensington Security Slot	Sí
Dimensiones	Producto con base (L x A x F)	728,8 x 540,3 x 236,7 mm (28,7" x 21,3" x 9,3")
	Producto sin base (L x A x F)	728,8 x 433,1 x 57,4 mm (28,7" x 17,1" x 2,2")
	Presentación (L x A x F)	801,0x 521,0 x 207,0 mm (31,5" x 20,5" x 8,1")
Peso	Producto con base	8,7 kg (19,2 lb)
	Producto sin base	5,5 kg (12,1 lb)
	Presentación	10,2 kg (22,5 lb)

Nota: Todas las especificaciones están sujetas a cambio sin previo aviso.

ESPECIFICACIONES

6.2 Dimensiones del monitor

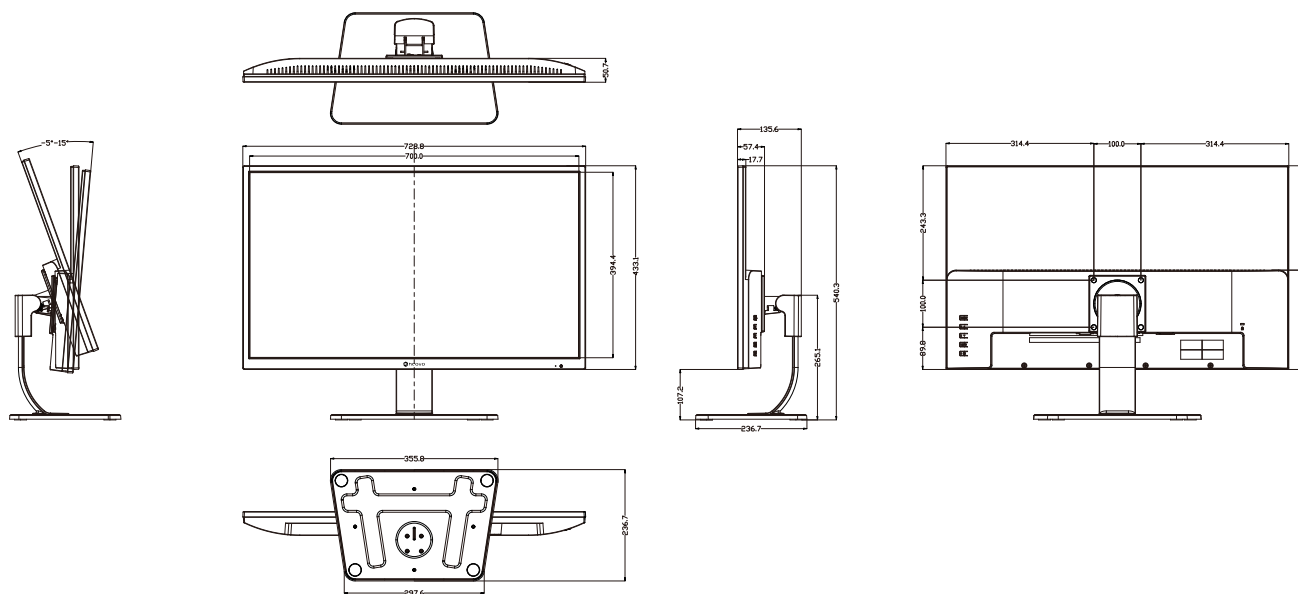

AG Neovo

Company Address: 5F-1, No. 3-1, Park Street, Nangang District, Taipei, 11503, Taiwan.

Copyright © 2024 AG Neovo. All rights reserved.

ME-3201 Eprel registration number: 1943355

ME3210_UM_V010